



Imaginea poate fi reprezentată. Vedeți specificațiile pentru detalii despre produs.

## MB96F385RSBPMC-GS-182E2

Număr parc	<a href="#">MB96F385RSBPMC-GS-182E2</a>	Statutul RoHS	N/A
Producator / Marca	<a href="#">Cypress Semiconductor (Infineon Technologies)</a>	Starea stocului	4984 pcs stock
Descriere produs	IC AUTO MCU	Barca din	Hong Kong
Foi de date		Calea de transport	DHL/Fedex/TNT/UPS/EMS

### Obțineți o ofertă

Vă rugăm să faceți clic pe „Obțineți o ofertă” și completați toate câmpurile necesare. Vom răspunde la solicitarea dvs. în termen de 24 de ore prin e-mail. Dacă întâmpinați probleme, vă rugăm să lăsați un mesaj sau să ne trimiteți un e-mail la [info@global-ic.hk](mailto:info@global-ic.hk) și ne vom reveni cât mai curând posibil.

OBȚINEȚI O OFERTĂ

### Specificații de MB96F385RSBPMC-GS-182E2

Serie	-	Pachet	Tray
Numărul produsului de bază	MB96F385		

### Vești înrudite

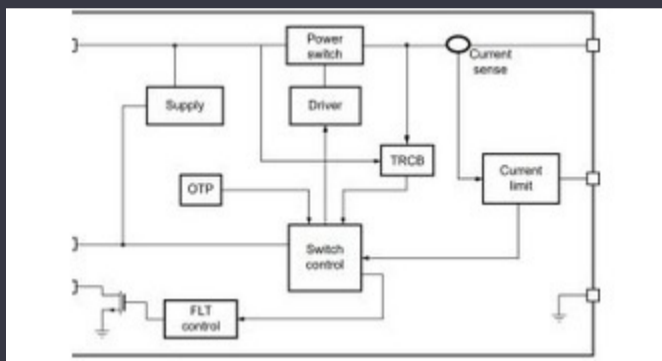

Comutatorul de încărcare 5V include blocarea inversă și limitarea curentului

2023/08/17

SOC -urile de recoltare a energiei extind oferta IoT de electronică Mouser

2023/07/4

EUMW: Rohde și Schwarz îmbunătățește testerul radar auto auto

2023/09/15

Punct de vedere: Dumprea firelor pentru a vărsa kilogramele în automobile

2023/08/29

Ganul accidentat, protejat deschide posibilități comerciale pentru centrele Terran Orbital extinde producția, sprijinind șapte autobuze prin satelit de date, vehicule și PV

2023/09/7

HQ-ul nou-construit de la CSL este de șase ori mai mare

2023/08/3

2023/09/12

ROHM integrează șoferul cu gan hemt pentru a îndepărta necazurile de tensiune a porții

2023/08/31

Embedded World 2023: Obțineți Ghidul săptămânal Electronics Full

2023/03/17

2023/09/13

Audio și locul său în evoluția Bluetooth

2023/07/19

Producătorul de camioane electrice din Londra pentru a se îmbina cu producătorul de contract din Arizona EV

2023/08/15